

Муниципальное бюджетное дошкольное образовательное учреждение
Центр развития ребёнка детский сад №28
г.Яровое



**Игры и задания для детей старшего дошкольного
возраста**

***«Профилактика оптической
дисграфии у детей старшего
дошкольного возраста»***

Учитель-логопед: ***Немченко Е.К.***

Чтобы избежать в дальнейшем проблем с овладением письмом в школе, я предлагаю вам специальные задания для профилактики оптической дисграфии.

Выполнение этих заданий является огромной помощью ребёнку. У детей, занимающихся дома с родителями дополнительно по таким заданиям, гораздо быстрее формируются предпосылки к освоению процессом письма.

Здесь мы познакомимся с заданиями, направленными на предупреждение оптической дисграфии у старших дошкольников. Они проводятся по трём направлениям, первое из них:

Задания на формирование зрительно – пространственного восприятия

Научить ребёнка ориентироваться в пространстве, различать, где лево-право, верх-низ, впереди-сзади, правильно понимать значение предлогов «**над**», «**под**», «**между**» по этой аналогии анализируется положение частей тела: что расположен выше носа, ниже подбородка, **над** бровями, **между** щеками, **под** бровями. Уметь безошибочно выполнять упражнения: *прыгни вперёд, сделай шаг в сторону, положи правую руку на левое плечо, возьми левой рукой за правое ухо* и т.п.

Закреплять ориентировку в пространстве можно (и даже нужно) в повседневной жизни (Куда ты поставил стул? – *Я поставил стул между столом и холодильником.* Где лежит ложка? – *Ложка лежит справа.* и т.п.)

Какие игры можно использовать для этого?

Вот некоторые из них:

«Слева - справа»

Перед ребёнком карточка с картинками. Взрослый задает вопрос: «Что находится слева от шапки? Что нарисовано под бабочкой? Что ты видишь справа от куклы? Что находится между бабочкой и снежинкой? Кто прыгает вверх, а кто – вниз? Кто повернулся налево, а кто – направо? т.д.». Ребенку необходимо ответить на вопросы.

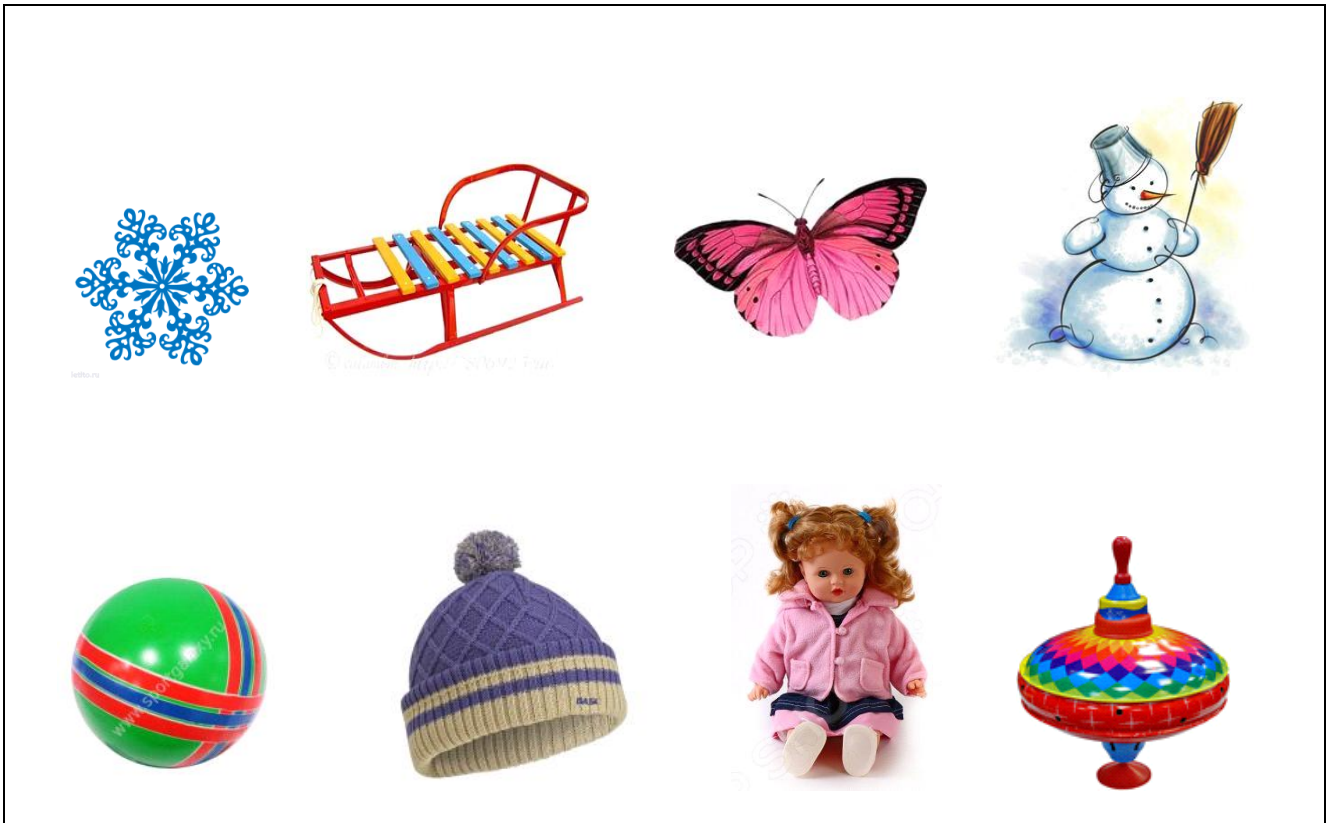

Для формирования зрительного восприятия можно использовать задания по угадыванию предметов по контурам, по их тени, дорисовывать незаконченный

рисунок, угадывать зашумлённые предметы, наложенные друг на друга, ориентироваться в геометрических формах, определять на какую геометрическую форму похож предмет

«Что же за предмет?» Перед ребенком контурные изображения предметов:

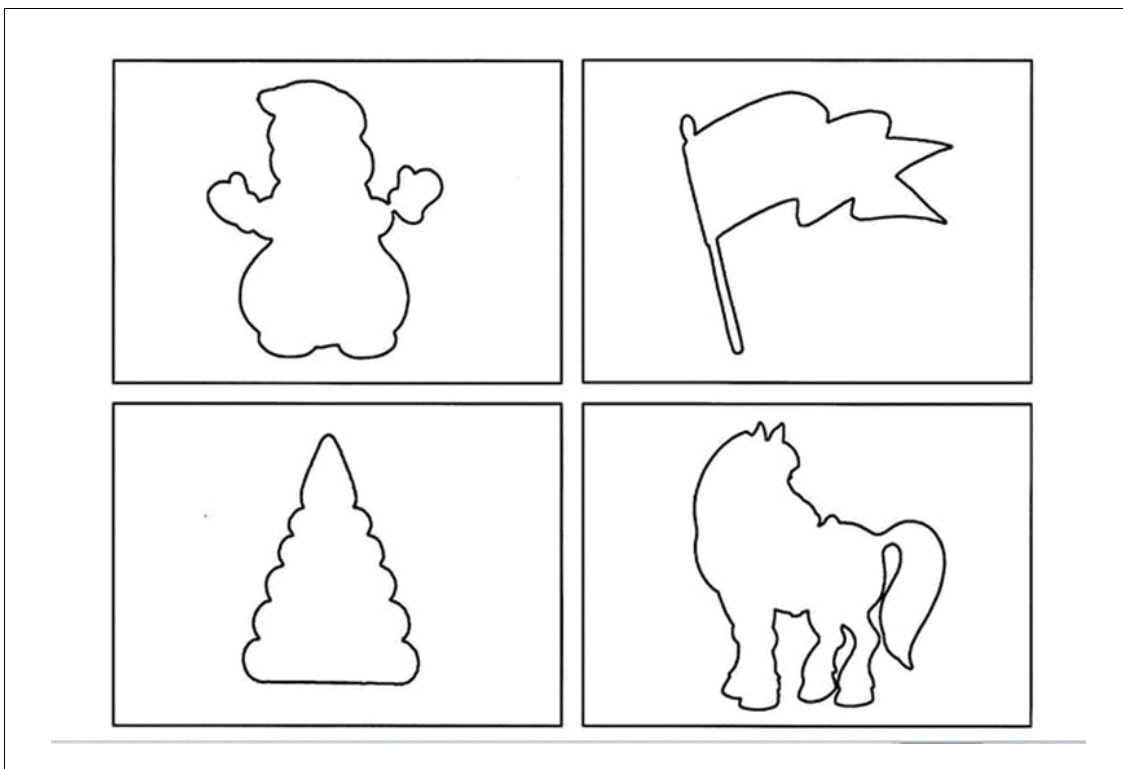
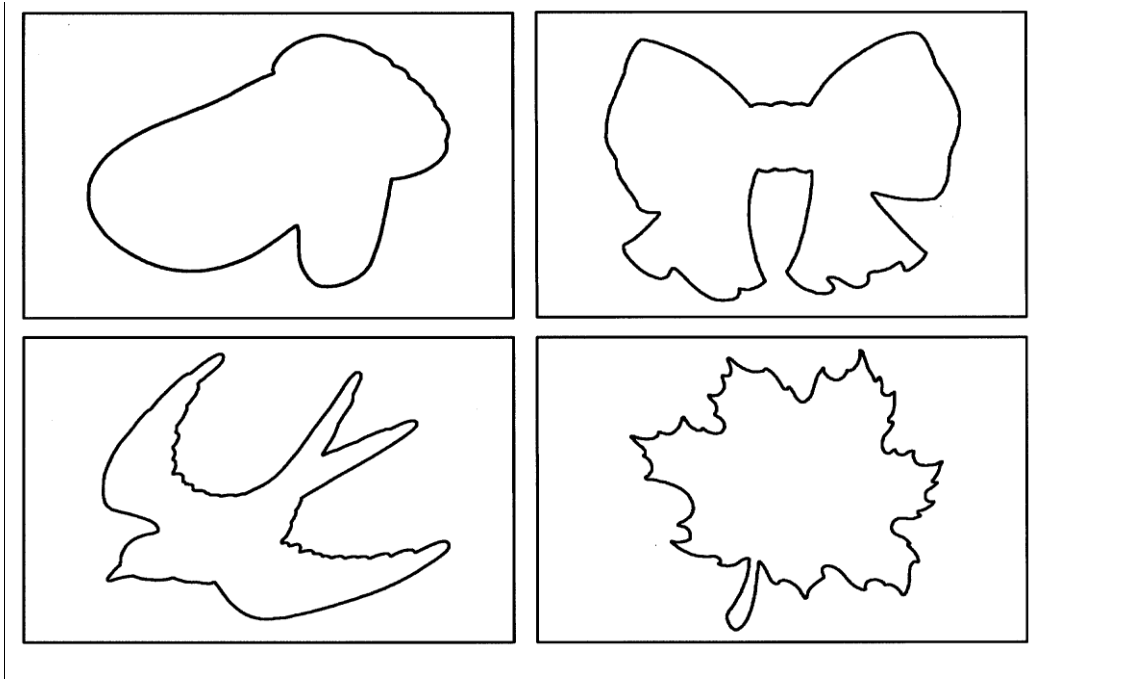

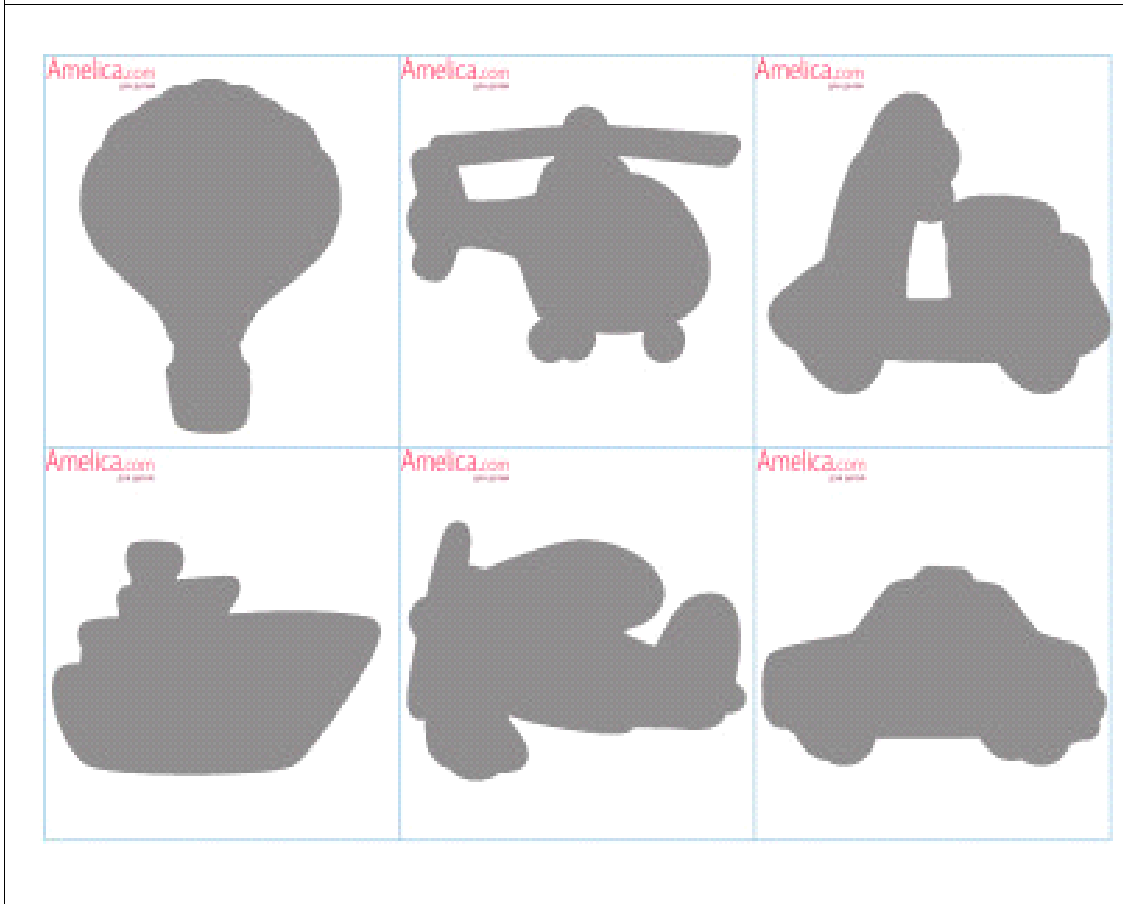

замаскированные предметы:

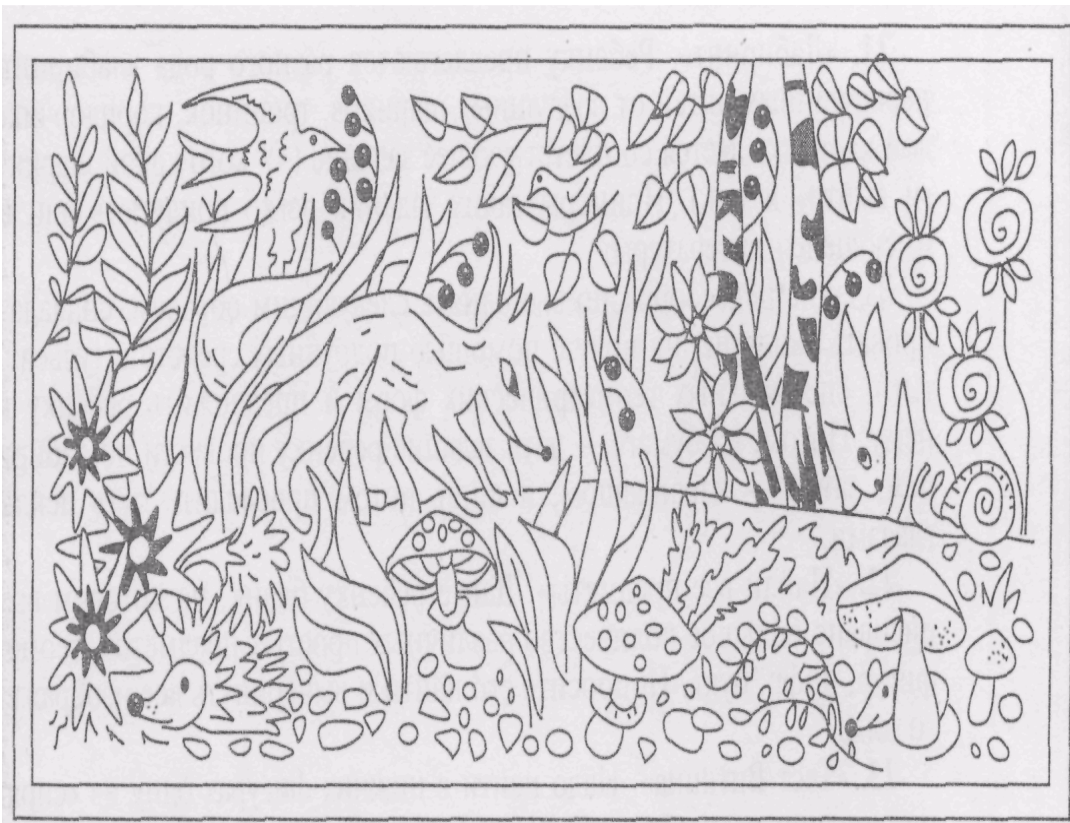

предметы, наложенные друг на друга:

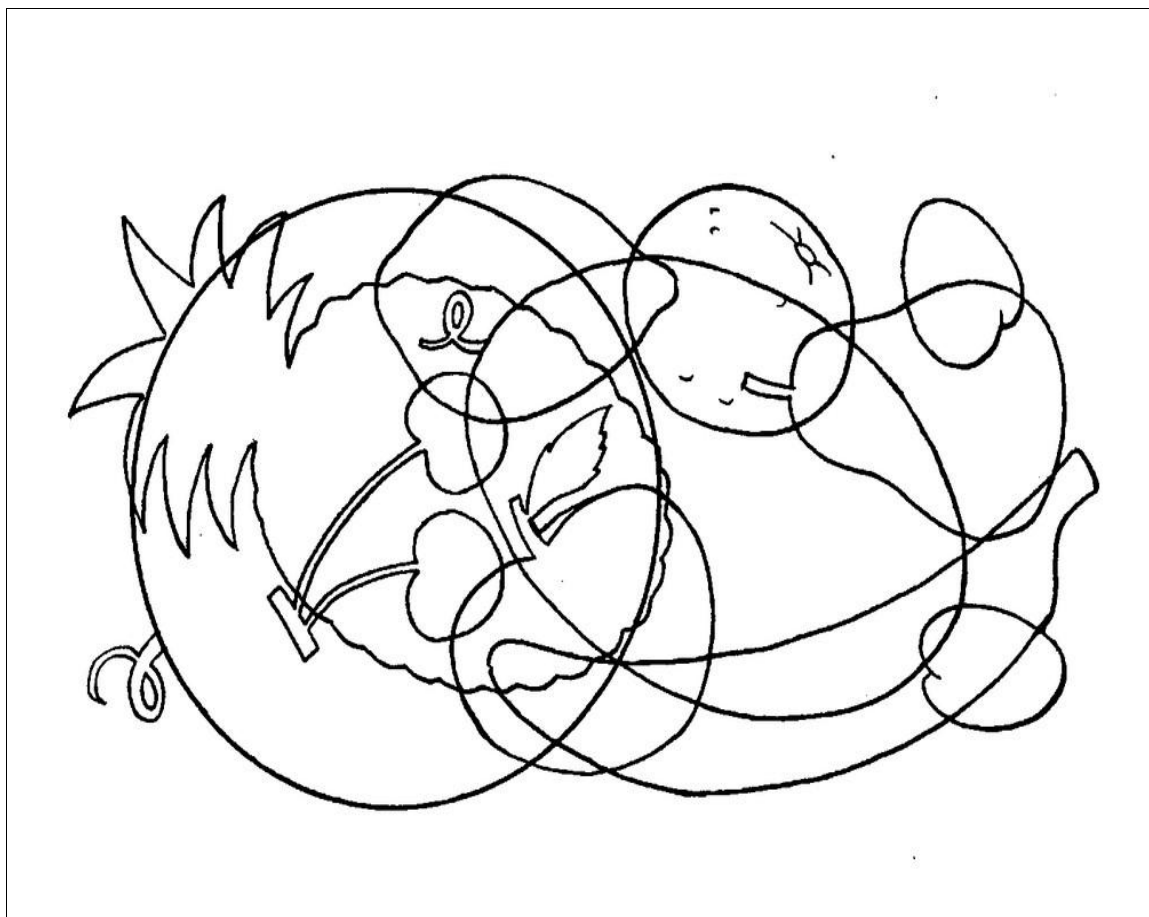

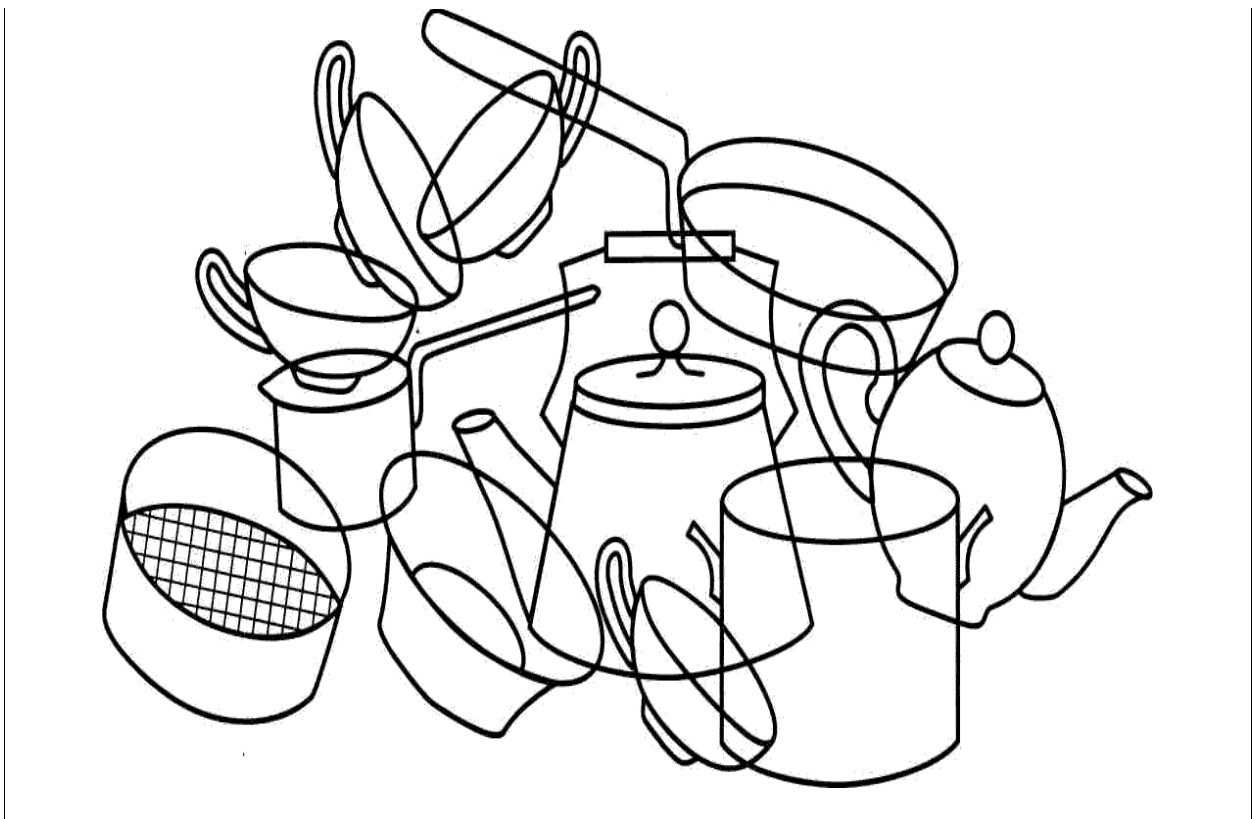
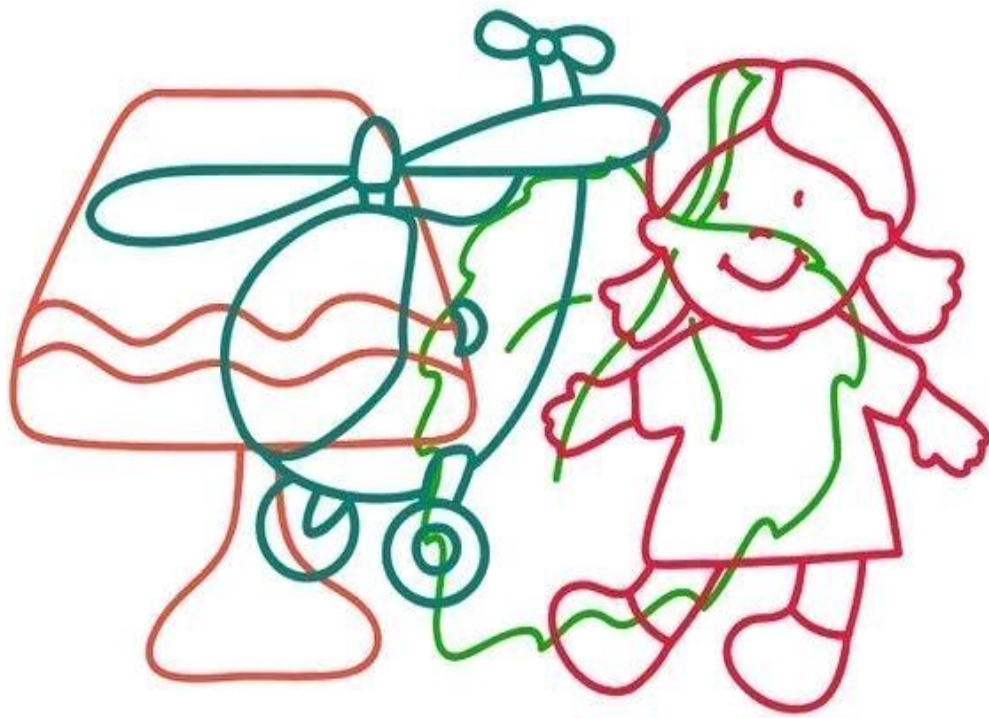

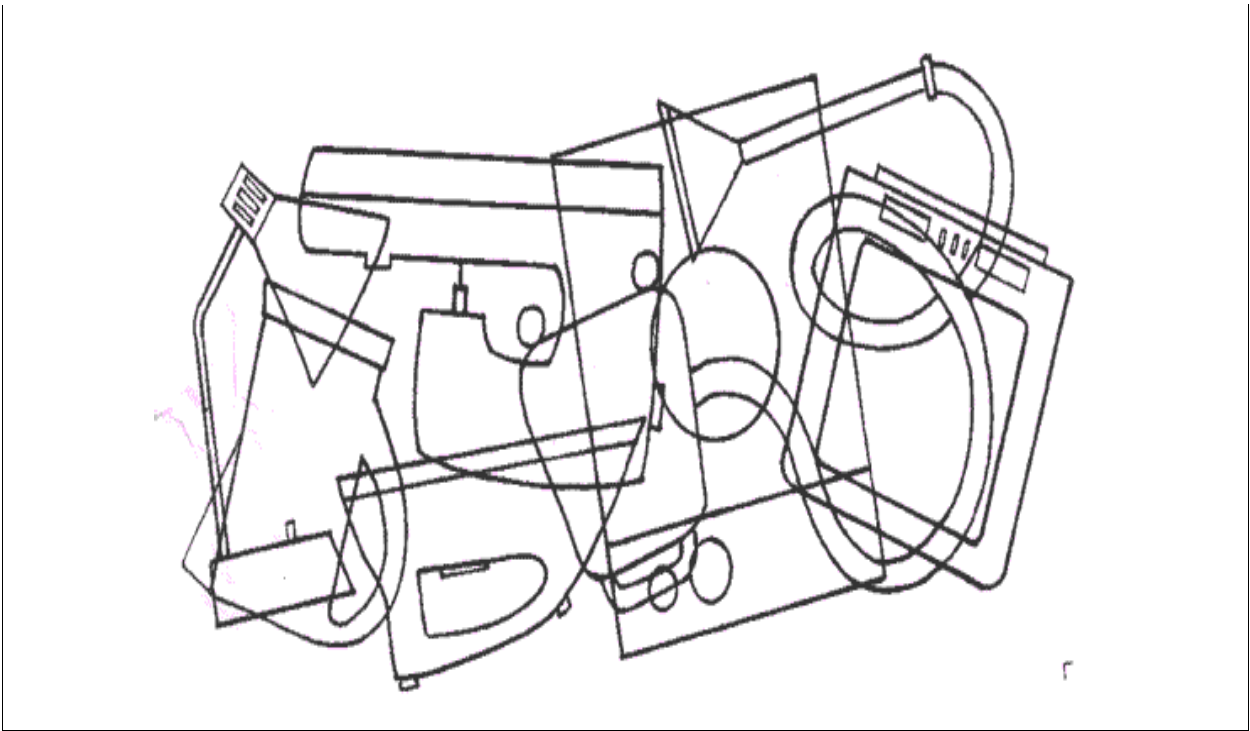

перечеркнутые изображения;

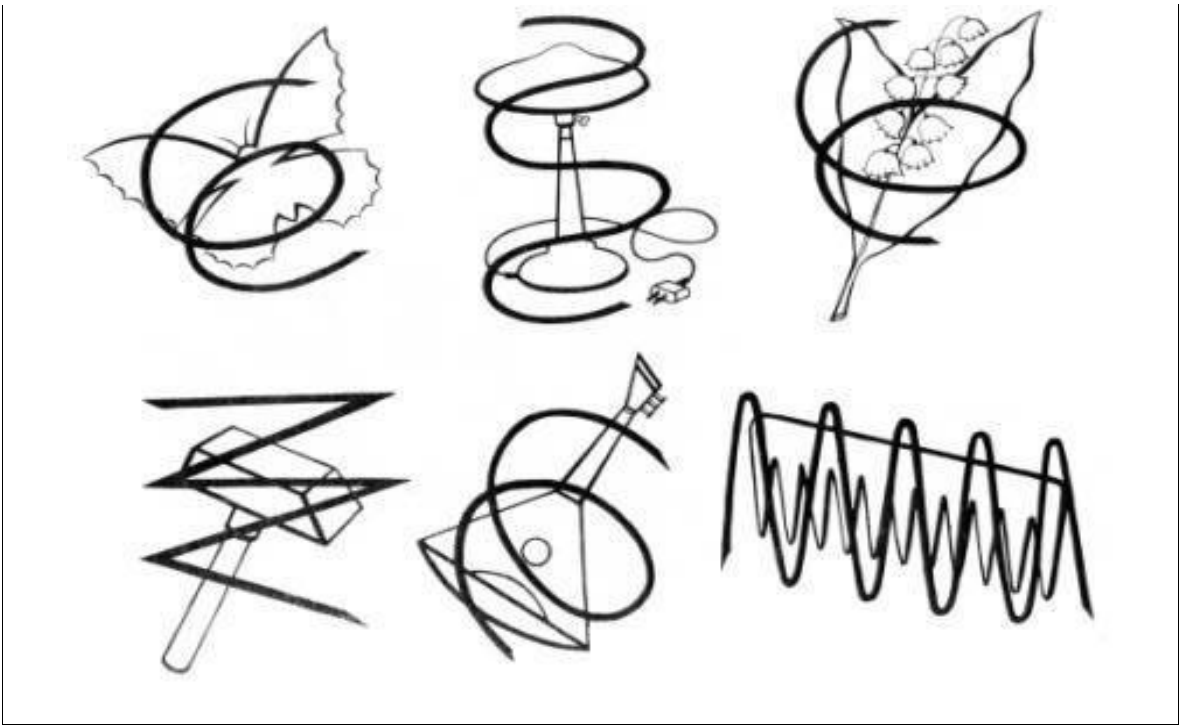

Зашумленные картинки по лексическим темам

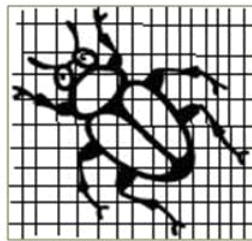
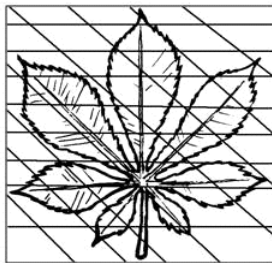
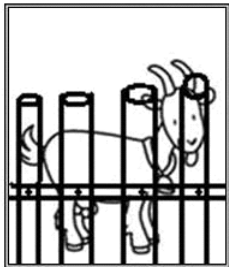
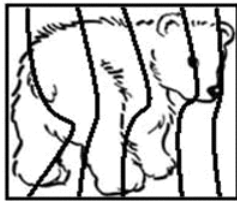
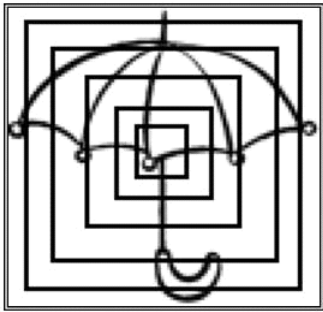

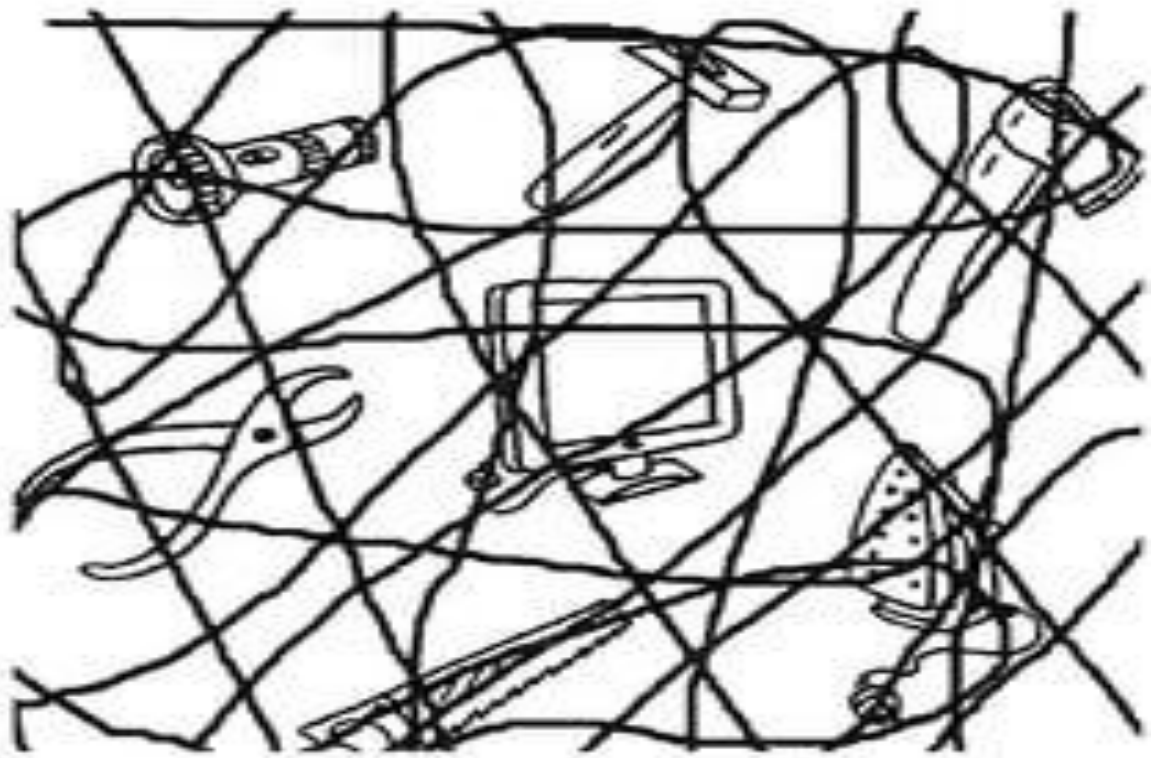

недорисованные предметы;

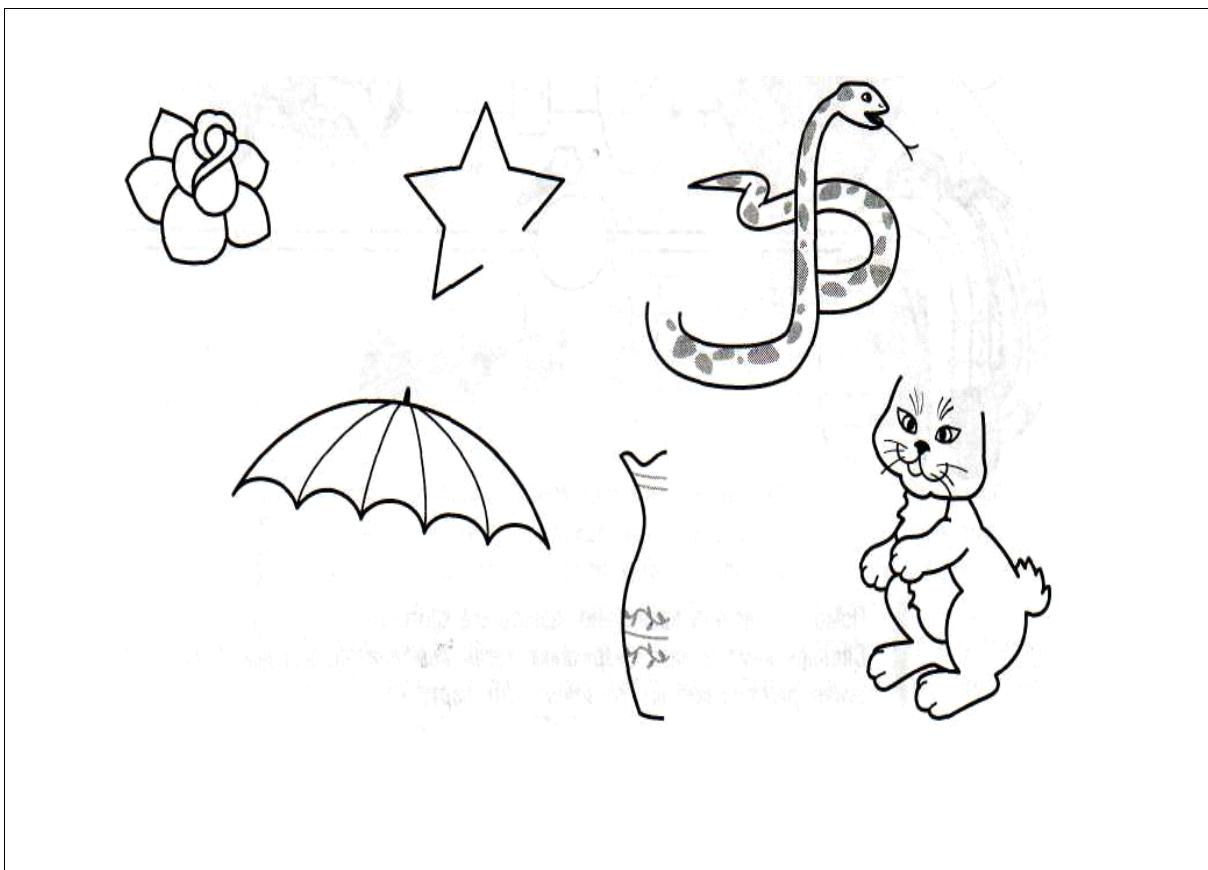
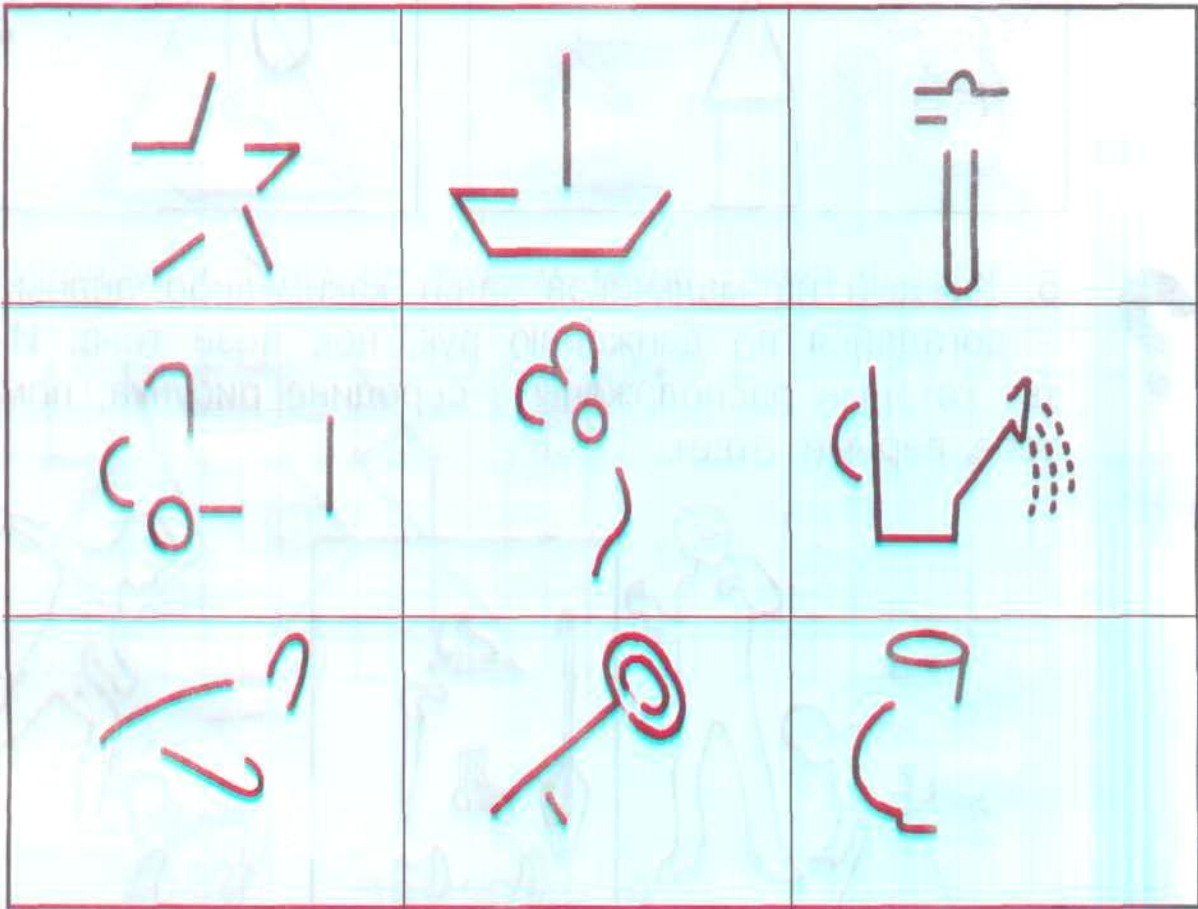

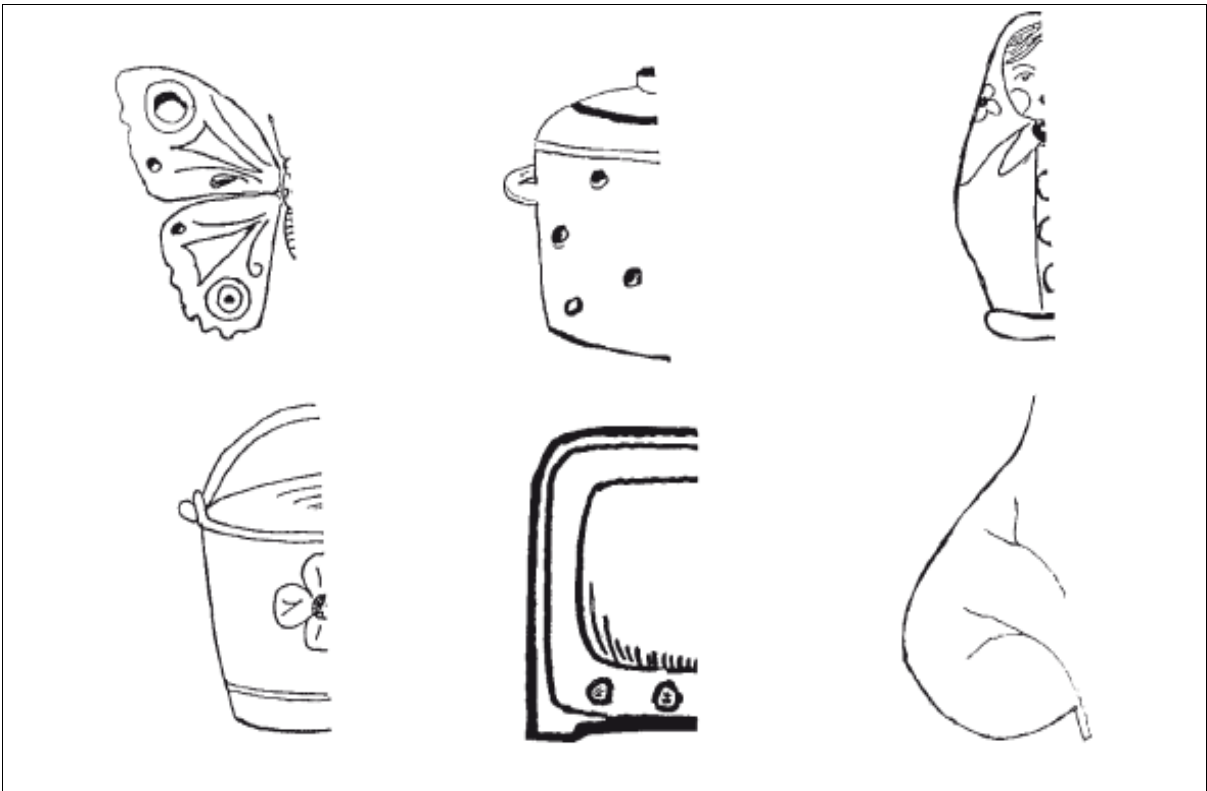
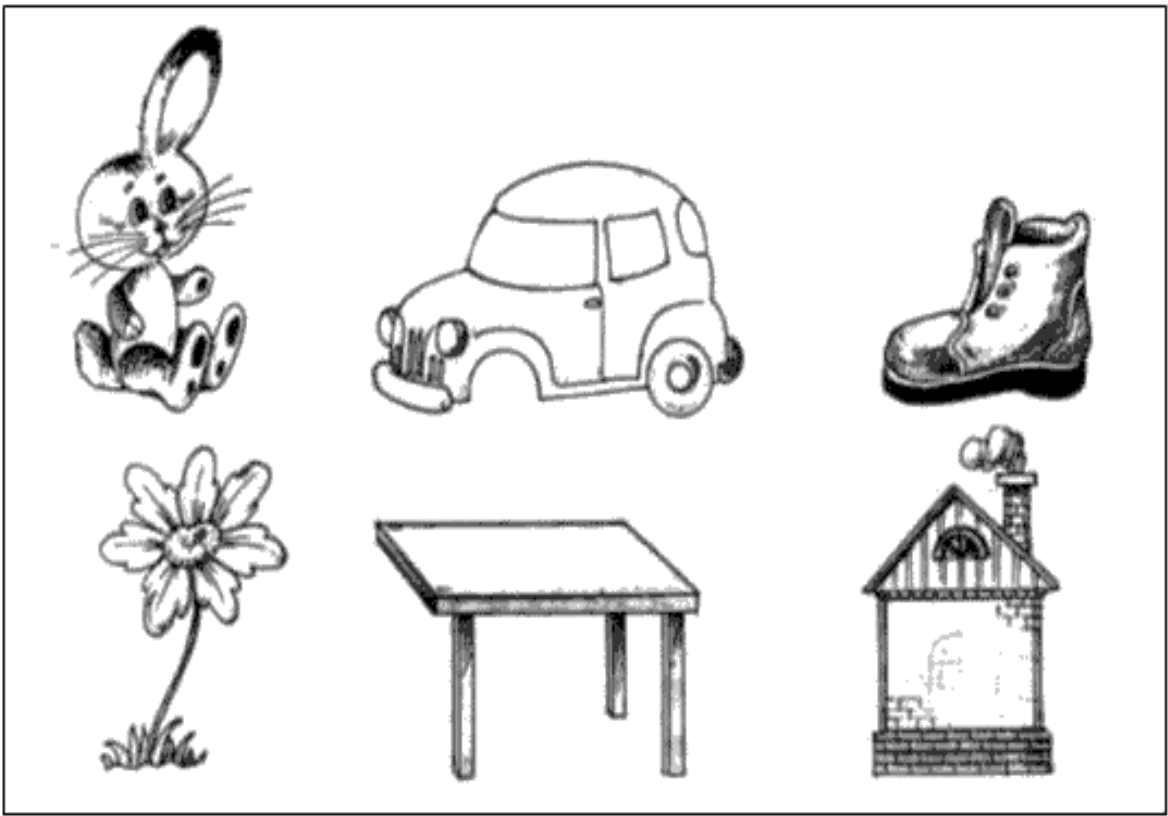

Нужно угадать и назвать эти предметы.

«Подбери форму»

Ребёнок видит изображение предметов и геометрических фигур. Необходимо соединить каждую картинку с фигурой, которую она напоминает. Например: яблоко - круг

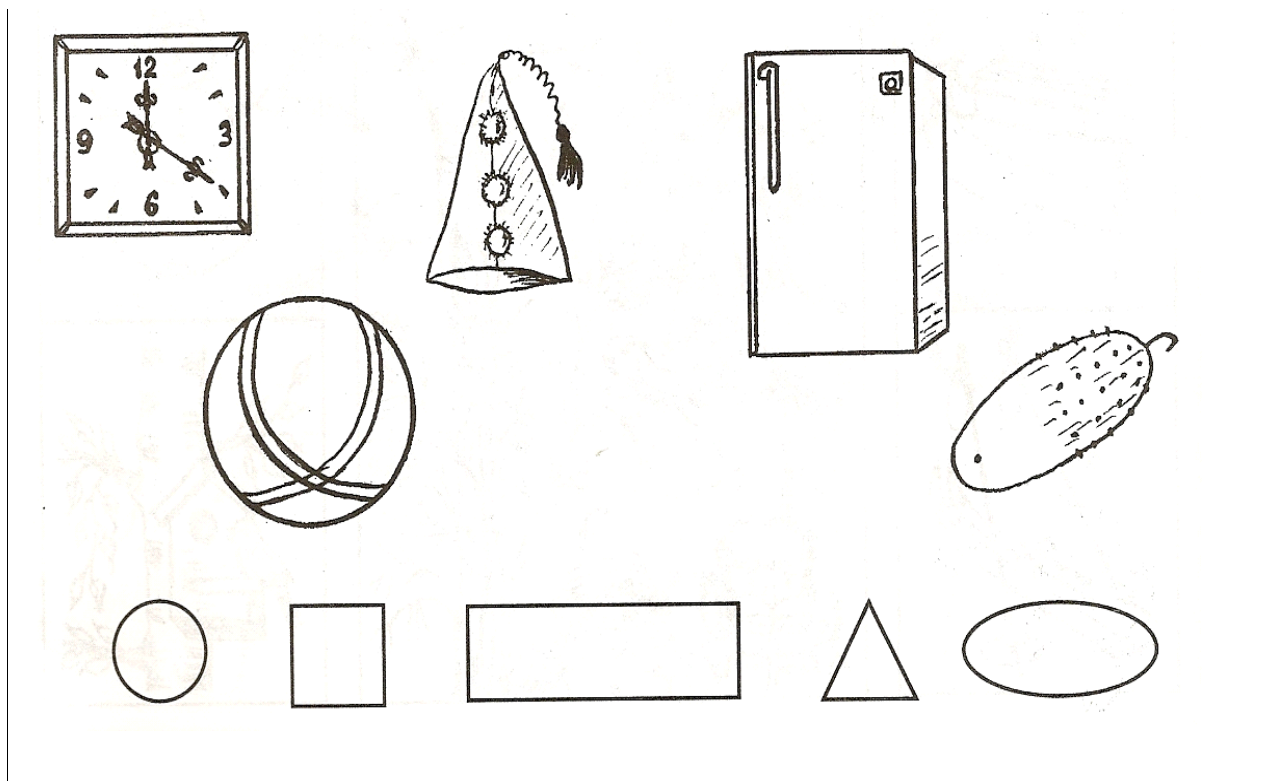
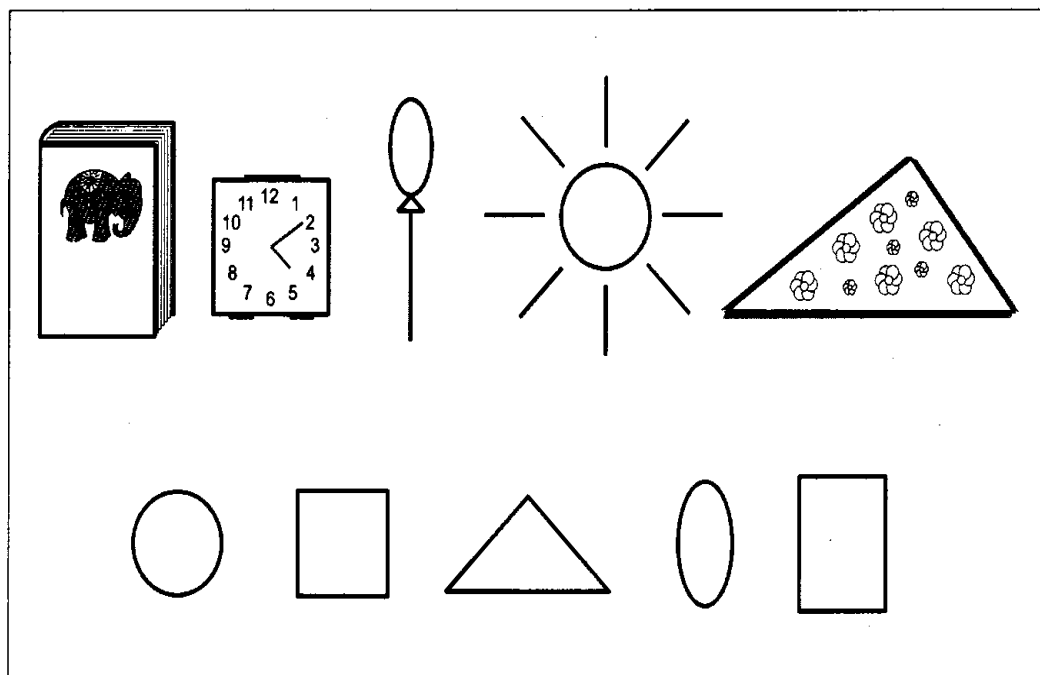



Перед ребёнком шесть картинок с изображениями одинакового размера. Необходимо расположить изображения на картинках по величине от самого маленького до самого большого.

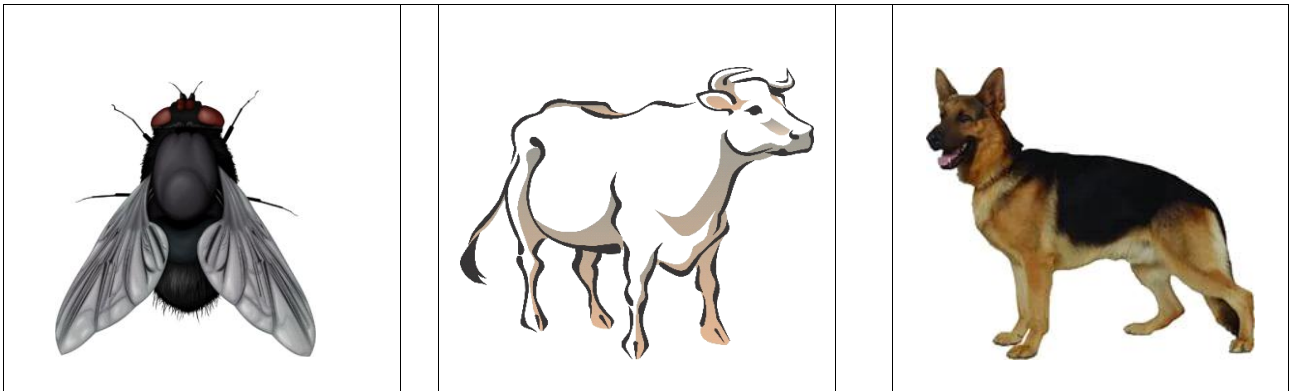

Второе направление включает задания на развитие зрительного внимания

Задания на развитие зрительной памяти

«Продолжи строку»

Ребёнок должен правильно продолжить начатую строку, соблюдая последовательность. Например

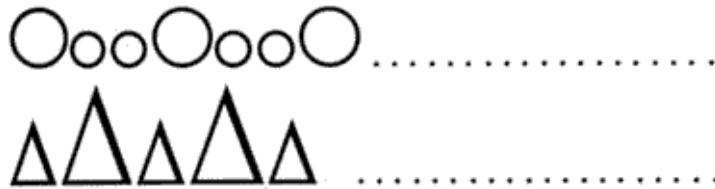

Взрослому необходимо следить за тем, чтобы тетрадь лежала правильно, и чтобы ребёнок правильно держал карандаш.

«Кто больше?»

«Нарисуй так же»

Ребёнок должен в пустых квадратах нарисовать такие же фигурки, расположив их в том же порядке

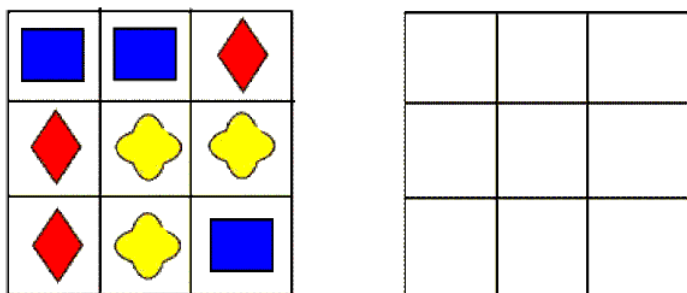

Третье направление предполагает работу непосредственно с буквами

Задания на формирование буквенного восприятия и узнавания (гнозиса)

Формирование буквенного гнозиса предполагает запоминать буквы с помощью различных анализаторов: выкладывание их из палочек, мозаики, пуговиц, шнуровок, обведение контуров букв, рисование красками и карандашами, угадывание на ощупь, по написанию в воздухе и на ладони, находить правильные буквы, недописанные дописать и многое другое.

Вашему вниманию предлагается ряд заданий

«Потерянная буква»

Среди предложенных внешне похожих букв ребёнку необходимо найти заданную букву и обвести её цветным карандашом. Например, букву П:

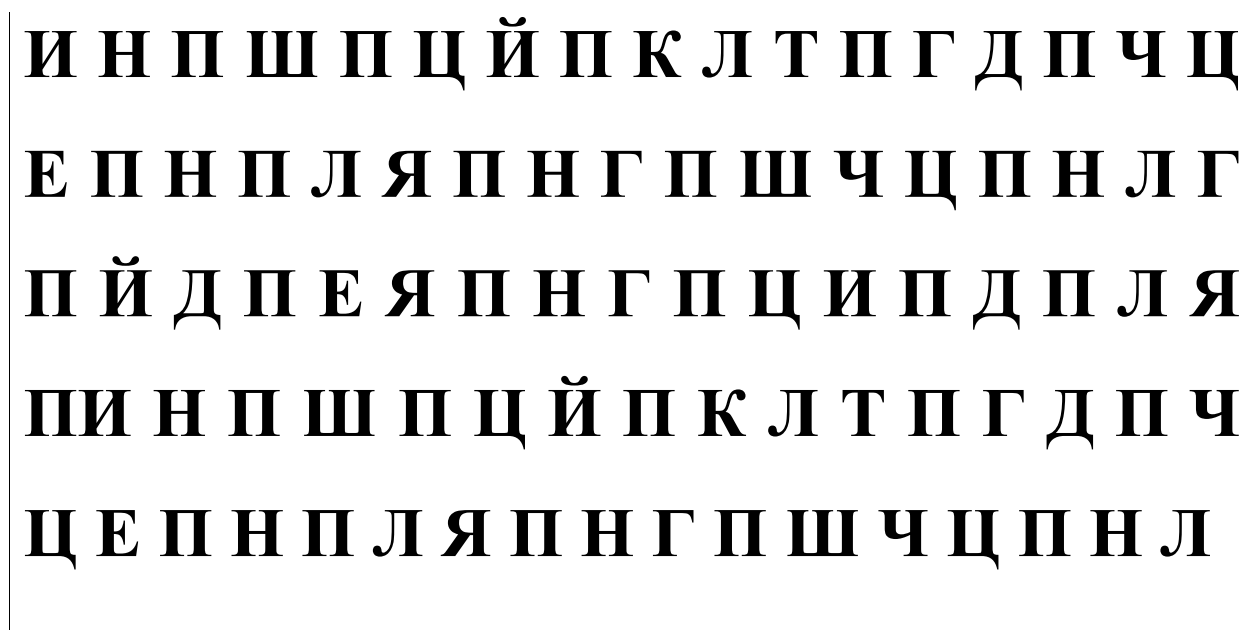

«Верно – неверно» Записаны пары букв, изображенных правильно и зеркально. Ребенку нужно зачеркнуть букву – ошибку. Задания на формирование зрительного восприятия и узнавания (гнозиса)

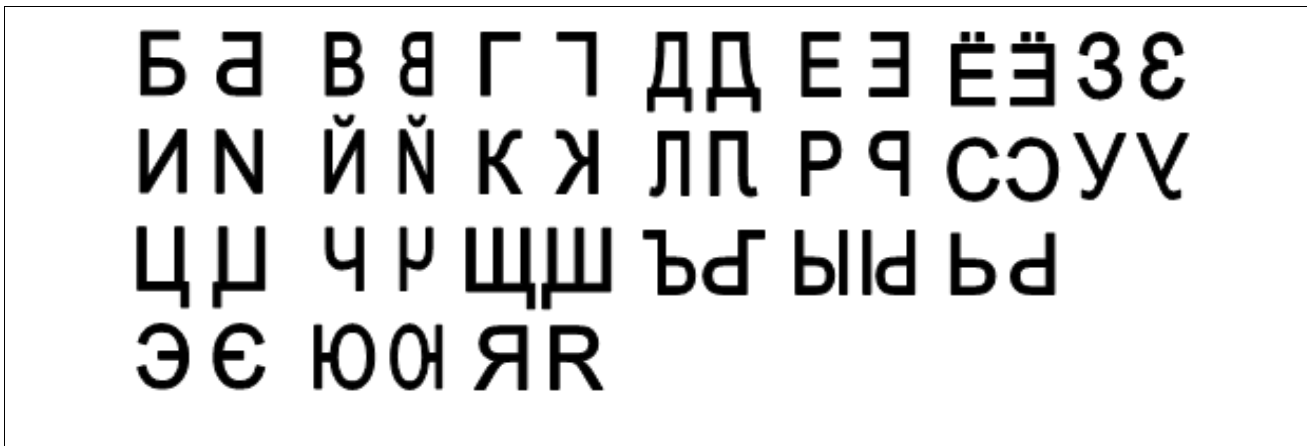

«Узнай и дорисуй» Ребенок видит незаконченные контуры букв. Нужно узнать, что это за буквы и дорисовать их.

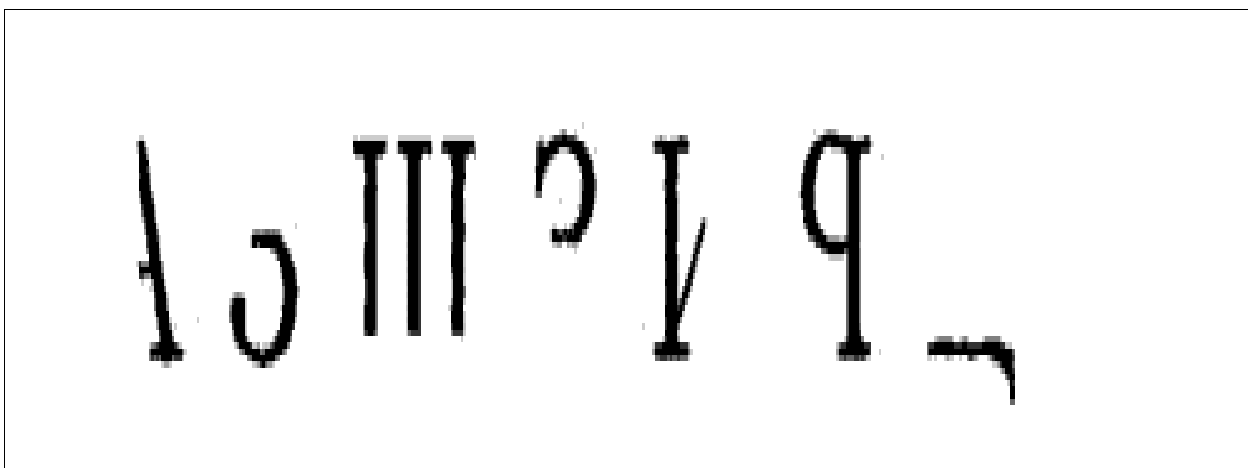
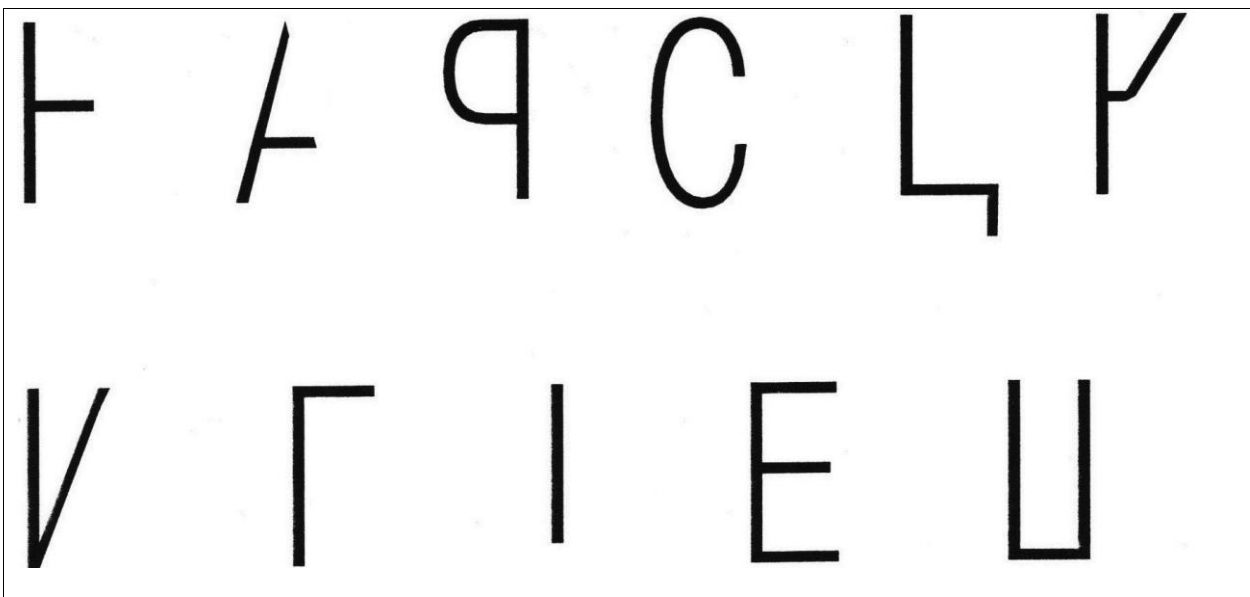

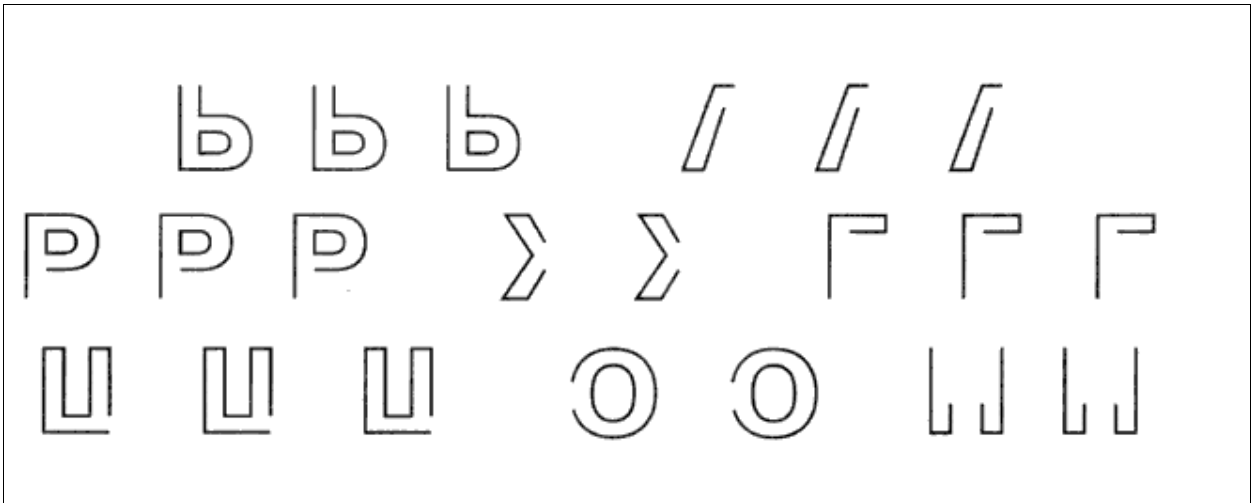

«Найди буквы» Перед ребёнком контурные рисунки разных предметов. На фоне контурных изображений предметов найти "спрятавшиеся" буквы:

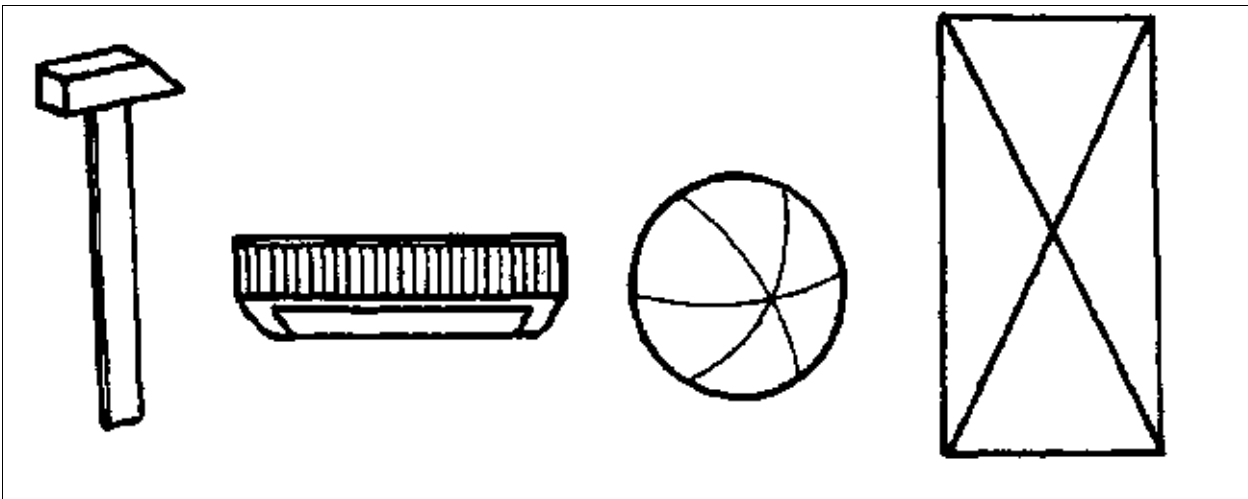

«Узнай букву»

Ребёнку предлагают напечатанные на бумаге буквы, которые перечёркнуты дополнительными линиями,

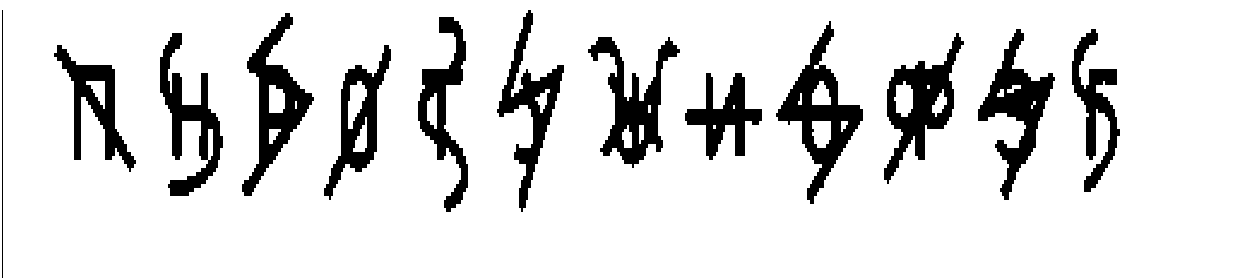

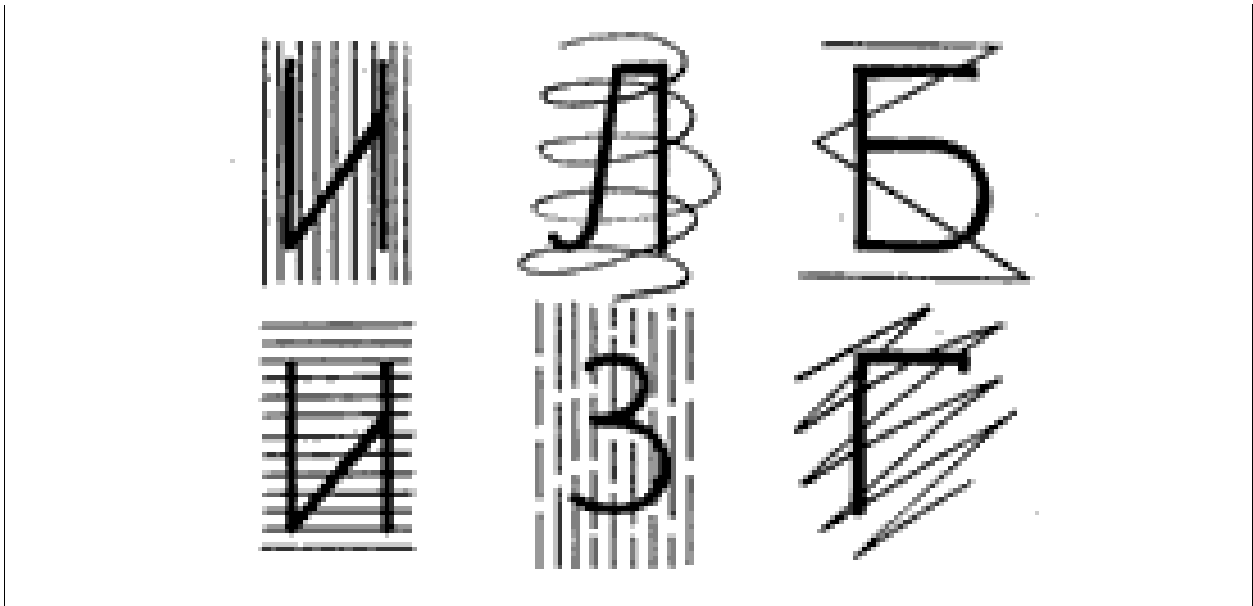

неправильно написанные,

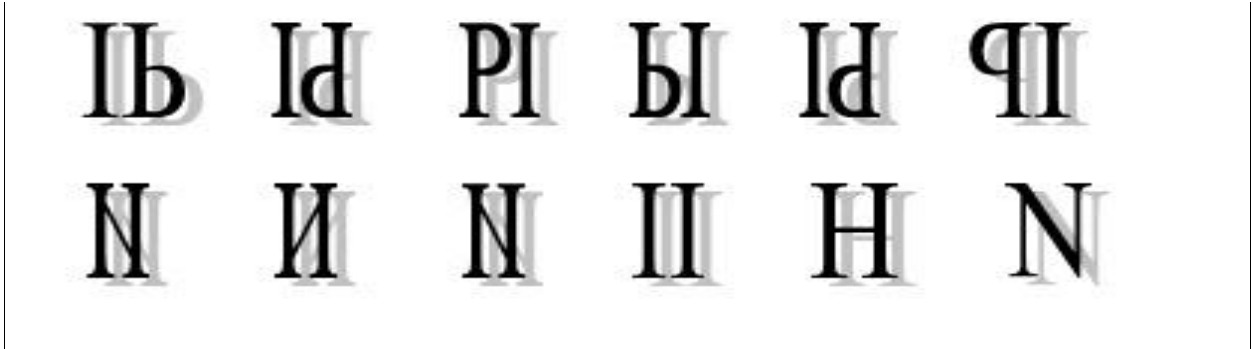

либо наложенные друг на друга,



A A K B
E d C B
M X R 3 R

HP E
A T
44

или находящиеся в неправильном положении (перевернутые, наклонённые).



Задача состоит в том, чтобы узнать эти буквы и назвать их.

При выполнении заданий ребёнком взрослым необходимо следить за правильностью его действий. Если ребёнок испытывает затруднения, нужно подводить его к правильному решению, но, ни в коем случае не выполнять задания за ребёнка